

Travail demandé :

Réaliser la maquette numérique de l'abribus ci-contre, en respectant les contraintes dimensionnelles données sur les dessins en 2D ci-dessous.

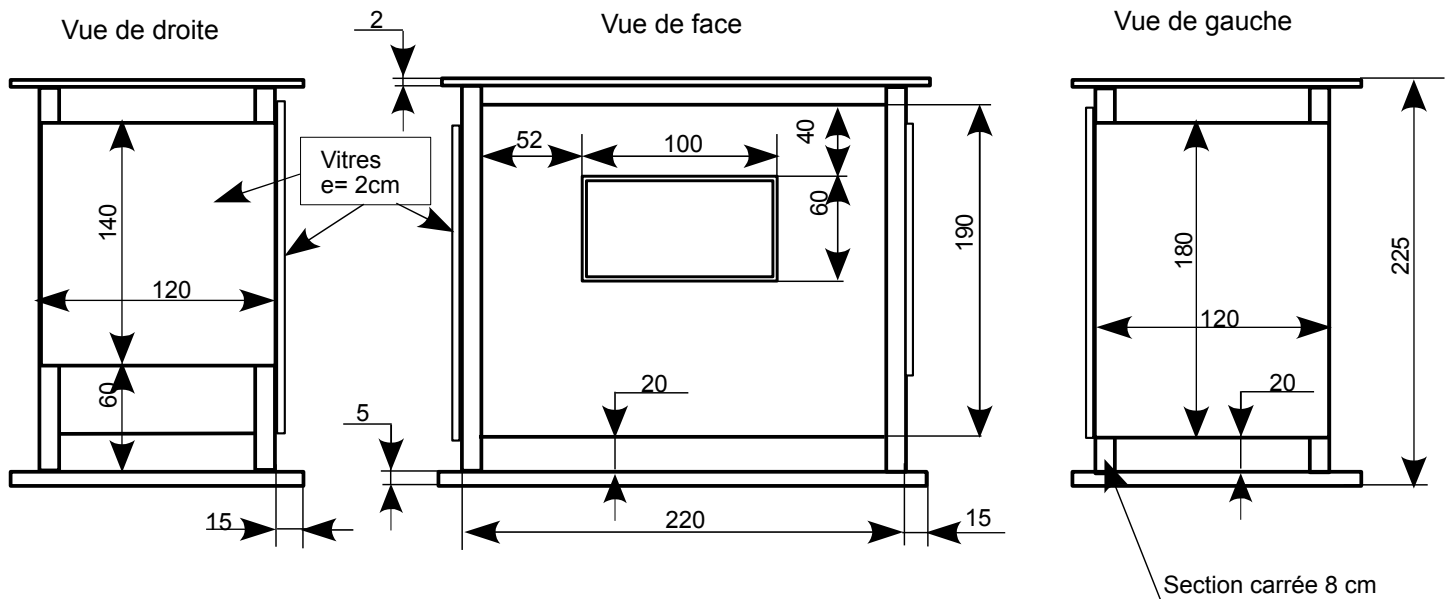







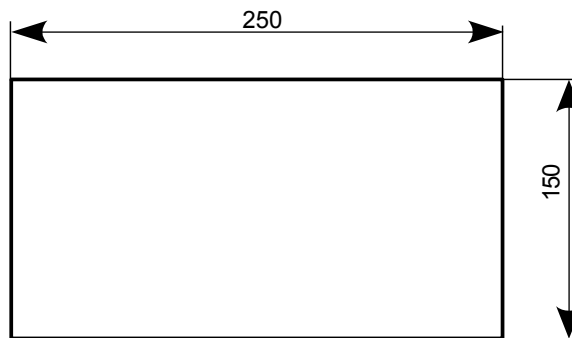



Plan à l'échelle 1:4

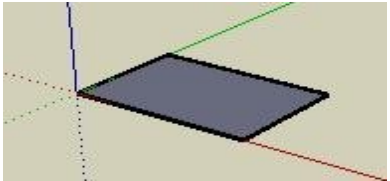

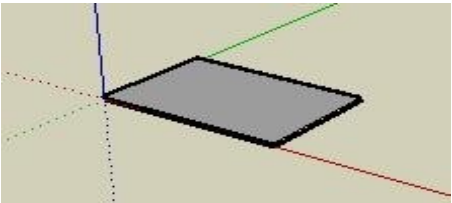

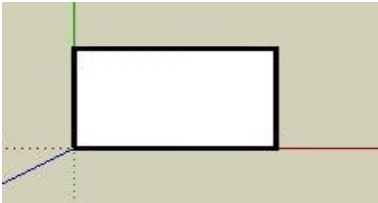

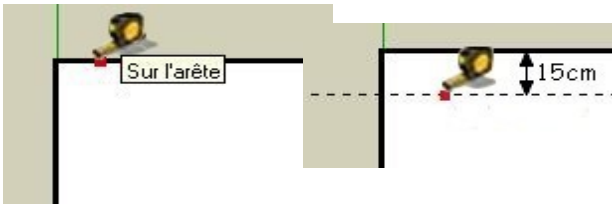
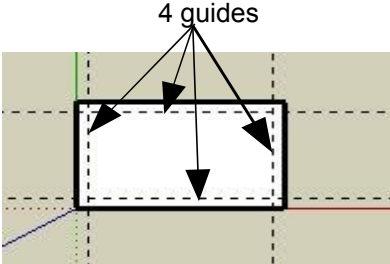

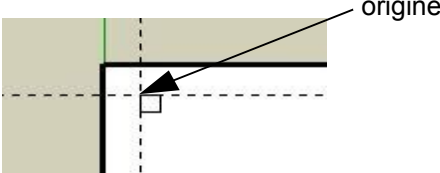
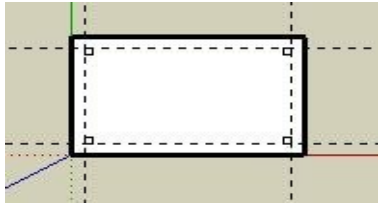

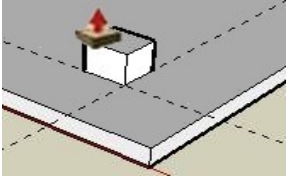
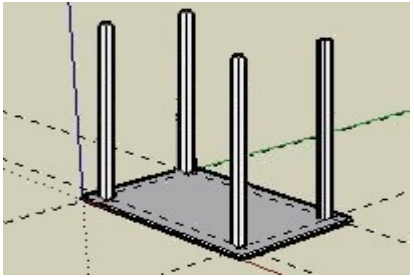

Unité : cm

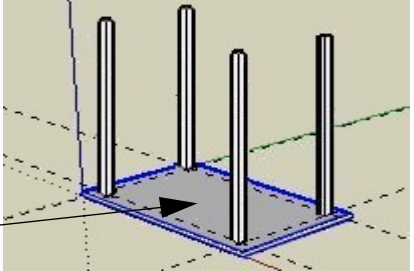

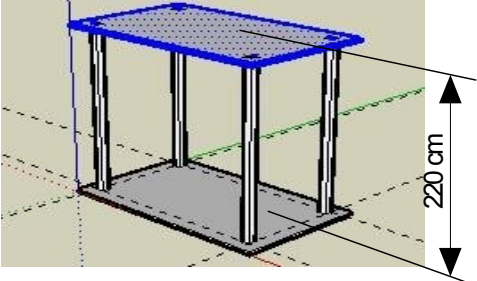



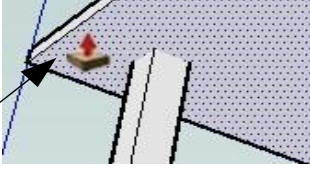
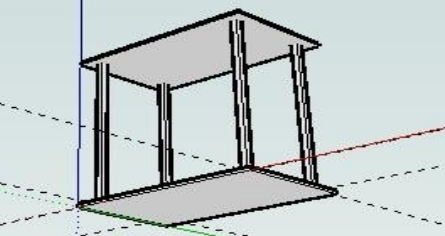

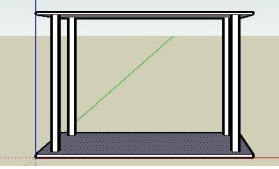
Représentation en 2D
sans le banc.

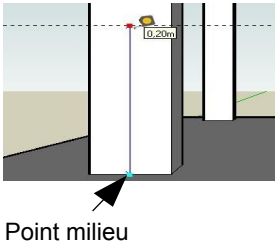

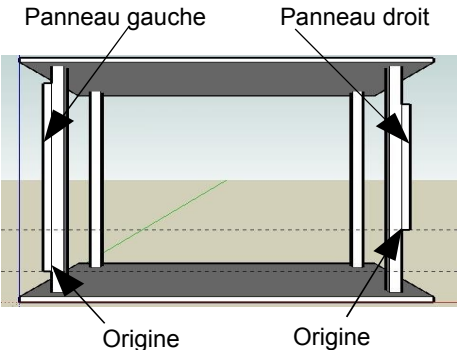



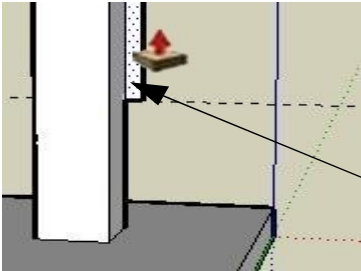
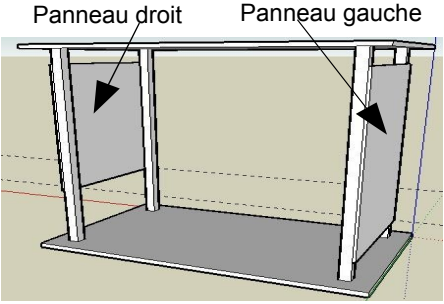

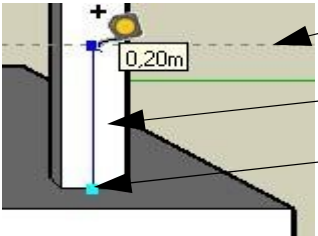
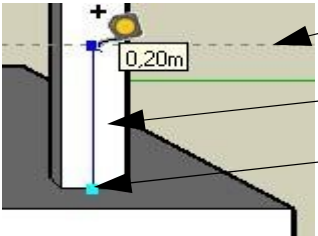

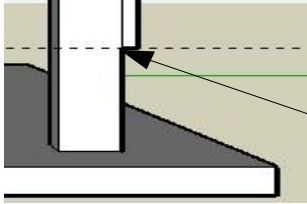

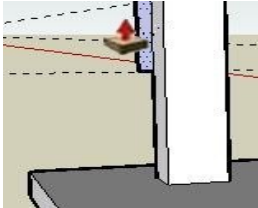
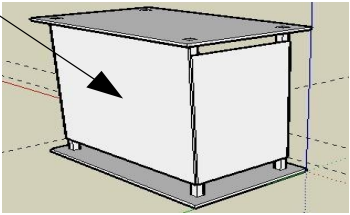

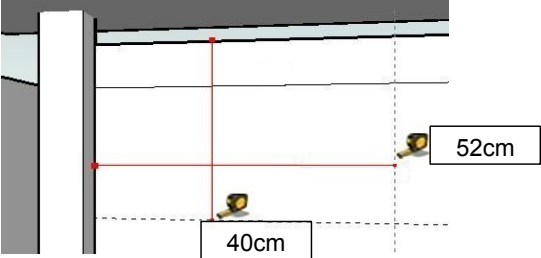

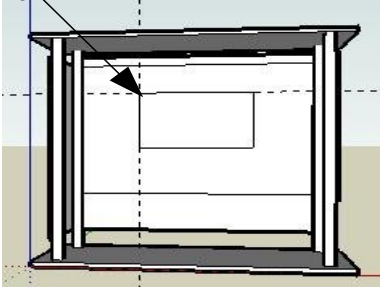



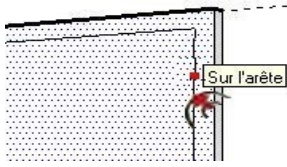

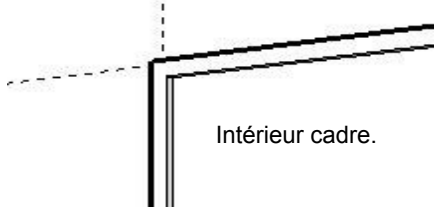

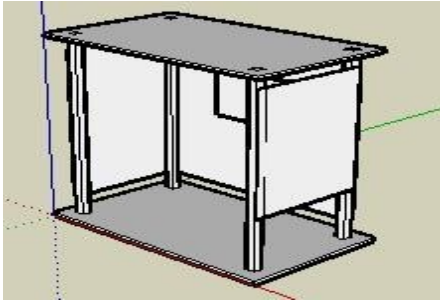
Vue de dessus





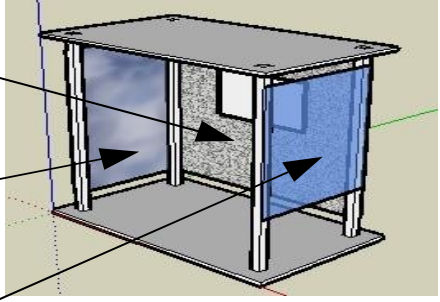



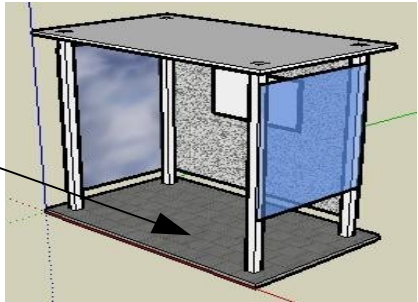

Outils	Actions	Résultats
	<p>Démarrer le logiciel « Sketchup ». Enlever le personnage si nécessaire. Activer la barre des outils. (Affichage/Barre d'outils/Grand jeu d'outils)</p>	
	<p>Tracer un rectangle depuis l'origine. Saisir au clavier les valeurs : 250cm;150cm et appuyer sur la touche « Entrée ».</p>	
	<p>Cliquer sur l'outil « Pousser/Tirer » Le positionner sur le rectangle et tirer vers le haut. Saisir au clavier la valeur : 5cm et Valider grâce à la touche « Entrée ».</p>	
	<p>Cliquer sur l'icône « Vue de dessus ».</p>	
	<p>Placer des guides à 15cm du bord tout autour de la dalle.</p>  <p>Placer l'outil « Mètre » sur l'arête de la dalle Déplacer l'outil à l'intérieur de la dalle. Saisir la valeur 15cm au clavier et valider. Faire de même pour les 3 autres guides.</p>	
 	<p>Cliquer sur l'outil « Zoom étendu ». A l'intersection des guides tracer un rectangle. Saisir les valeurs 8cm;8cm et valider.</p>  <p>Faire de même aux 4 coins.</p>	

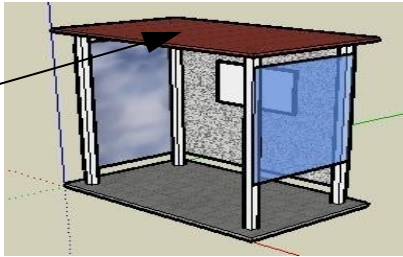
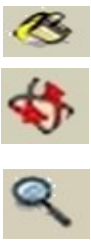
Outils	Actions	Résultats
 	<p>Cliquer sur l'icône « Isométrique ». Cliquer sur l'outil « Pousser/Tirer » et le positionner sur un des carrés.</p> <p>Tirer l'outil vers le haut. Saisir au clavier : 220cm Faire de même pour les 4 pieds.</p> 	
 	<p>Faire un « Zoom étendu » afin de voir l'abribus en entier. Cliquer sur l'outil « Sélectionner ». Tracer un rectangle entourant la totalité de la dalle afin de la sélectionner.</p> <p>L'objet sélectionné passe en bleu</p>	
	<p>Cliquer sur l'outil « Déplacer/Copier » Placer l'outil sur la dalle. Maintenir la touche « Ctrl » enfoncée et déplacer l'outil vers le haut.</p> <p>(Un double de la dalle à été copié, il faut le déplacer vers le haut en veillant à toujours être parallèle à l'axe bleu)</p>  <p>Sur l'axe bleu</p> <p>Saisir au clavier la valeur : 220cm et valider.</p>	
   	<p>Utiliser les outils « Orbite », « zoom » et « panoramique » afin de voir le dessous du toit en gros plan.</p>  <p>Positionner l'outil « Pousser/Tirer » sur le dessous du toit et pousser légèrement la surface. Saisir au clavier la valeur 3 cm.</p>	
 	<p>Enlever les guides : menu Edition/Supprimer les guides.</p> <p>Cliquer sur l'icône « Vue de face » puis sur l'outil « Zoom étendu ».</p>	

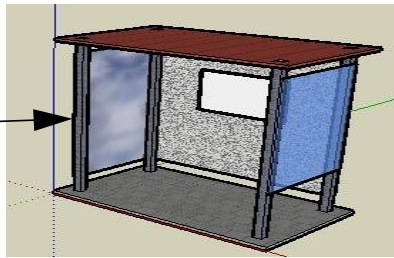
Outils	Actions	Résultats
	<p>Faire un « Zoom » afin de voir le pied gauche en gros plan.</p> <p>Cliquer sur l'outil « Mètre » et le placer sur le point milieu du pied.</p> <p>Placer un guide à 20 cm du bas et un autre à 60cm.</p> 	
	<p><u>Pour le panneau de gauche :</u> A partir du point d'origine tracer un rectangle. Saisir au clavier les valeurs : 180cm;2cm</p> <p><u>Pour le panneau de droite :</u> A partir du point d'origine tracer un rectangle. Saisir au clavier les valeurs : 140cm;2cm</p>	
   	<p>Utiliser les différents outils afin de voir en gros plan l'arrière des rectangles tracés à l'étape précédente.</p>  <p>Cliquer sur l'outil « Pousser/tirer », tirer sur le rectangle et saisir la valeur 120cm pour le panneau de gauche, faire de même pour le panneau de droite.</p>	
 	<p>Cliquer sur l'icône « Vue droite ». Faire un gros plan sur le pied arrière droit.</p> <p>Cliquer sur l'outil « Mètre » et placer un guide à 20 cm du bas.</p> 	

Outils	Actions	Résultats
	<p>En partant de l'origine, tracer un rectangle. Saisir les valeurs : 190cm;2cm</p>	 <p>Origine</p>
 	<p>Cliquer sur l'icône « Vue gauche ». Faire un gros plan sur le pied arrière droit.</p>  <p>Cliquer sur l'outil « Pousser/tirer ». Tirer l'outil. Saisir la valeur : 220cm.</p>	<p>Panneau arrière</p> 
 	<p>Supprimer les guides (Edition/Supprimer guides) Cliquer sur l'icône « Vue de face ».</p>  <p>Placer 2 guides sur le panneau arrière : - le premier situé à 52 cm du poteau gauche. - le second à 40 cm du haut de la vitre.</p>	
	<p>A partir de l'origine tracer une rectangle. Saisir les valeurs : 100cm;60cm.</p>	<p>Origine</p> 
	<p>Cliquer sur l'outil « Pousser/Tirer ». Tirer sur le rectangle. Saisir la valeur : 2cm</p>	

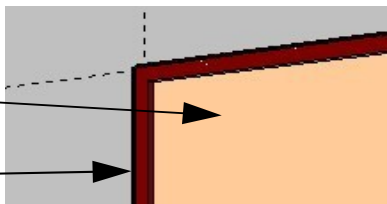
Outils	Actions	Résultats
	<p>Cliquer sur l'outil « Décalage »</p> <p>Positionner l'outil sur le contour du cadre et le déplacer vers l'intérieur.</p>  <p>Saisir la valeur : 2cm</p>	
	<p>Cliquer sur l'outil « Pousser/Tirer » .</p> <p>Positionner l'outil à l'intérieur du cadre. Pousser légèrement l'outil. Saisir la valeur : 1cm</p>	
 	<p>Eliminer les guides. Faire pivoter l'abribus afin de repérer tous les traits inutiles. Cliquer avec l'outil « Effacer » (la gomme) sur les traits à supprimer.</p>	
  	<p>Cliquer sur l'outil « Coloriage » . Sélectionner la catégorie « Translucide » puis la nuance « Gris écrasé » </p> <p>Appliquer cette nuance à la paroi verticale au fond de l'abribus.</p> <p>Cliquer sur la nuance « Effet miroir » </p> <p>Appliquer cette nuance à la paroi verticale de gauche.</p> <p>Cliquer sur la nuance « Bleu » </p> <p>Appliquer cette nuance à la paroi verticale de droite.</p>	
  	<p>Sélectionner la catégorie « Asphalte et béton » puis la nuance « Asphalte damé brique » </p> <p>Appliquer cette nuance à la dalle de l'abribus.</p>	

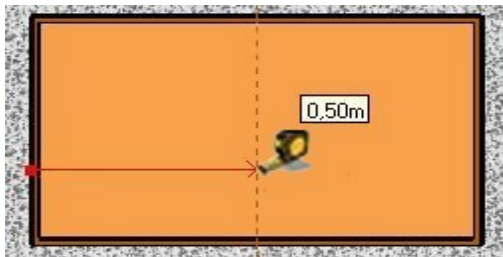
Outils	Actions	Résultats
	<p>Sélectionner la catégorie « Couverture » puis la nuance « couverture toit métal joint debout rouge » </p> <p>Appliquer cette nuance au toit de l'abribus.</p>	
	<p>Sélectionner la catégorie « Métal » puis la nuance « Acier texturé » </p> <p>Appliquer cette nuance aux poteaux de l'abribus.</p>	
	<p>Sélectionner la catégorie « Couleur » puis la teinte « beige » et appliquer cette couleur au centre du panneau. </p> <p>Choisir ensuite la teinte « marron » et appliquer cette couleur au cadre. </p>	
	<p>Placer un guide au milieu du panneau de renseignements.</p>	
	<p>Placer le banc dans l'abribus : Pour effectuer cette opération, il faut aller chercher l'objet à l'endroit où il se situe.</p> <p>Ouvrir le menu Fichier/Importer.</p> <p>Parcourir l'arborescence afin de trouver l'emplacement où le banc a été téléchargé.</p>	